

# XOLAIR®

Larutan Omalizumab (75mg/0.5ml, 150mg/ml dan 300mg/2ml) untuk suntikan dalam picagari pra-isi

## Apakah kandungan risalah ini

1. Apakah kegunaan Xolair
2. Bagaimana Xolair berfungsi
3. Sebelum anda menggunakan Xolair
4. Cara menggunakan Xolair
5. Semasa menggunakan Xolair
6. Kesan sampingan
7. Cara penyimpanan dan pelupusan Xolair
8. Maklumat lanjut
9. Pengilang
10. Pemegang pendaftaran produk
11. Tarikh kemaskini RiMUP
12. Nombor siri
13. Arahan untuk penggunaan

## Apakah kegunaan Xolair

### *Asma Alergi (dewasa dan remaja – 12 tahun ke atas)*

Xolair (omalizumab) diindikasikan untuk orang dewasa dan remaja (12 tahun ke atas) yang menghidap asma alergi tahap sederhana hingga teruk yang berulang-ulang dengan gejala yang tidak dapat dikawal secukupnya menggunakan kortikosteroid sedutan (ICS).

### *Asma Alergi (kanak-kanak – 6 hingga < 12 tahun)*

Xolair diindikasikan sebagai terapi tambahan untuk memperbaiki kawalan asma dengan asma alergi berulang-ulang yang teruk bagi orang yang memperoleh hasil ujian kulit positif atau kereaktifan in vitro kepada aeroalergen berterusan serta gejala siang atau bangun tidur waktu malam yang kerap dan orang yang pernah mengalami beberapa kemerosotan asma teruk berdokumentasi walaupun mengambil kortikosteroid sedutan dos tinggi harian, serta beta2-agonis sedutan bertindak lama.

Xolair telah terbukti mengurangkan kejadian kemerosotan asma pada pesakit-pesakit ini. Keselamatan dan keberkesanan masih belum dipastikan bagi masalah alergi lain.

### *Chronic rhinosinusitis with nasal polyps (CRSwNP)*

Xolair digunakan untuk merawat CRSwNP pada orang dewasa (berumur 18 tahun ke atas) yang penyakitnya tidak dikawal dengan baik dengan ubat CRSwNP yang digunakan sekarang. Xolair membantu mengurangkan ukuran polip dan memperbaiki gejala yang disebabkan oleh CRSwNP termasuk kesesakan hidung, kehilangan deria bau, titisan pasca-hidung dan hidung berair

### *Urtikaria Spontan Kronik (CSU)*

Xolair diindikasikan sebagai terapi tambahan untuk rawatan urtikaria spontan kronik pada pesakit dewasa dan remaja (12 tahun ke atas) yang kurang bertindak balas kepada rawatan antihistamin H1.

## Bagaimana Xolair berfungsi

### *Asma Alergi dan CRSwNP*

Xolair berfungsi dengan menyekat bahan yang dikenali sebagai imunoglobulin E (juga dikenali sebagai IgE) yang dihasilkan oleh badan anda. IgE menyumbang kepada jenis keradangan yang memainkan peranan penting dalam menyebabkan asma alergi dan CRSwNP. Doktor anda akan mengukur jumlah IgE di dalam darah anda sebelum memulakan rawatan dengan Xolair.

### *Urtikaria Spontan Kronik (CSU)*

Xolair berfungsi dengan menyekat bahan yang dikenali sebagai imunoglobulin E (juga dikenali sebagai IgE) yang dihasilkan oleh badan anda. Sebagai akibat, aktiviti reseptor dan/atau sel tertentu di dalam badan anda yang memainkan peranan penting dalam menyebabkan urtikaria spontan kronik dikurangkan. Ini menyebabkan pengurangan gejala anda, seperti gatal-gatal.

## Sebelum anda menggunakan Xolair

### *Bila tidak boleh digunakan*

Jika anda alah kepada Xolair atau mana-mana ramuan Xolair yang disenaraikan di penghujung risalah ini.

Jika anda mengesyaki bahawa anda alah kepada Xolair, berbincang dengan doktor anda untuk mendapatkan nasihat.

### *- Sebelum menggunakan Xolair*

### ***Amaran dan langkah berjaga-jaga***

Maklumkan kepada doktor anda sebelum anda menggunakan Xolair:

- Jika anda mempunyai masalah buah pinggang atau hati.
- Jika anda mempunyai gangguan yang membuatkan sistem imun anda menyerang bahagian badan anda sendiri (penyakit autoimun).
- Jika anda tinggal di rantau yang sering terdapat jangkitan parasit atau melawati rantau sedemikian, Xolair mungkin melemahkan ketahanan anda terhadap jangkitan sedemikian.
- Jika anda pernah mengalami tindak balas alergi teruk (anafilaksis) sebelum ini yang diakibatkan oleh, sebagai contoh, ubat, gigitan serangga atau makanan.
- Jika anda pernah mengalami tindak balas alergi kepada lateks. Penutup jarum bagi picagari pra-isi mungkin mengandungi getah kering (lateks).

### ***Berwaspada bagi tanda-tanda tindak balas alergi dan kesan sampingan serius lain***

Xolair mungkin dapat menyebabkan kesan sampingan serius. Anda mesti berwaspada bagi tanda-tanda keadaan ini semasa anda menggunakan Xolair. Dapatkan bantuan perubatan dengan segera jika anda menyedari sebarang tanda yang menunjukkan tindak balas alergi atau kesan sampingan serius lain. Tanda-tanda sedemikian disenaraikan di bawah subbahagian “Setengah kesan sampingan mungkin serius” dalam bahagian Kesan Sampingan. Anda perlu menerima latihan daripada doktor atau ahli penjagaan kesihatan profesional tentang cara mengenal pasti tanda awal bagi tindak balas alergi teruk dan cara menguruskan tindak balas ini sekiranya ia berlaku (lihat bahagian Cara menggunakan Xolair). Kebanyakan

tindak balas alergi teruk berlaku dalam 3 dos pertama Xolair.

### ***Kanak-kanak dan remaja*** **Asma Alergi**

Jangan berikan Xolair kepada kanak-kanak di bawah usia 6 tahun. Penggunaan Xolair pada kanak-kanak di bawah usia 6 tahun belum dikaji secukupnya.

### **CRSwNP**

Jangan berikan Xolair kepada kanak-kanak and remaja di bawah usia 18 tahun. Penggunaan Xolair pada kanak-kanak dan remaja di bawah usia 18 tahun belum dikaji

### **Urtikaria Spontan Kronik**

Jangan berikan Xolair kepada kanak-kanak di bawah usia 12 tahun. Penggunaan Xolair pada kanak-kanak di bawah usia 12 tahun belum dikaji secukupnya.

### ***Warga tua (65 tahun atau lebih)***

Xolair boleh diberikan kepada orang berusia 65 tahun ke atas. Tiada bukti yang mencadangkan bahawa sebarang langkah berjaga-jaga khas diperlukan apabila warga tua dirawat, namun pengalaman masih terhad.

### ***Kehamilan***

Jika anda hamil atau bercadang untuk hamil, maklumkan kepada doktor anda sebelum memulakan rawatan dengan Xolair. Doktor akan berbincang dengan anda tentang manfaat dan kemungkinan risiko menggunakan ubat ini ketika hamil.

Jika anda mula hamil semasa dirawat dengan Xolair, beritahu doktor anda dengan segera.

### ***Menyusukan anak***

Jika anda menyusukan anak atau merancang untuk menyusukan anak, dapatkan nasihat daripada doktor anda sebelum menggunakan Xolair. Xolair mungkin disampaikan melalui susu badan kepada bayi anda.

### ***Jika mengambil ubat-ubat lain***

Sila maklumkan kepada doktor atau ahli farmasi anda jika anda sedang mengambil atau telah mengambil sebarang ubat lain, termasuk yang tidak dipreskripsikan. Xolair boleh digunakan bersama dengan kortikosteroid sedutan dan/atau intranasal dan ubat-ubatan lain untuk asma alergi dan/atau CRSwNP, begitu juga dengan antihistamin H1 atau H2 dan LTRA

untuk urtikaria spontan kronik, namun anda masih perlu memaklumkan kepada doktor anda bahawa anda sedang mengambil ubat-ubatan tersebut sebelum anda diberikan Xolair.

### **Cara menggunakan Xolair**

Sentiasa gunakan ubat ini dengan tepat sebagaimana yang diarahkan oleh doktor anda. Berbincang dengan doktor, jururawat atau ahli farmasi anda jika anda tidak pasti.

### ***- Berapa banyak harus digunakan***

#### **Asma Alergi dan CRSwNP**

Doktor anda akan memutuskan jumlah Xolair yang anda perlukan dan kekerapan anda akan memerlukan Xolair. Ini bergantung pada berat badan anda dan keputusan ujian darah yang dijalankan sebelum permulaan rawatan untuk mengukur jumlah IgE di dalam darah anda.

Anda akan memerlukan 1 hingga 4 suntikan pada satu masa. Anda akan memerlukan suntikan sama ada setiap dua minggu atau setiap empat minggu seperti dipreskripsikan oleh doktor anda. Xolair 300 mg picagari pra-isi tidak bertujuan untuk digunakan pada kanak-kanak di bawah umur 12 tahun. Xolair 75 mg picagari pra-isi dan Xolair 150 mg picagari pra-isi boleh digunakan pada kanak-kanak berumur 6-11 tahun dengan asma alahan.

Teruskan mengambil ubat asma dan/atau CRSwNP anda sekarang semasa rawatan Xolair. Jangan berhenti mengambil sebarang ubat asma dan/atau CRSwNP tanpa berbincang dengan doktor anda.

#### **Urtikaria Spontan Kronik**

Anda akan memerlukan 1 atau 2 suntikan pada satu masa setiap empat minggu. Teruskan mengambil ubat anda sekarang untuk CSU semasa rawatan Xolair. Jangan berhenti mengambil sebarang ubat tanpa berbincang dengan doktor anda.

### ***- Bila perlu digunakan***

#### **Asma Alergi dan CRSwNP**

Anda akan memerlukan suntikan sama ada setiap dua minggu atau setiap empat minggu seperti dipreskripsikan oleh doktor anda.

#### **Urtikaria Spontan Kronik**

Anda akan memerlukan 1 atau 2 suntikan pada satu masa setiap empat minggu.

### ***- Berapa lama perlu digunakan***

Terus menggunakan Xolair selama yang diberitahu oleh doktor anda. Jika anda mempunyai pertanyaan tentang jangka masa untuk menggunakan Xolair, berbincang dengan doktor atau ahli farmasi anda.

### **Asma Alergi dan CRSwNP**

Anda mungkin tidak akan melihat pemulihan serta-merta selepas memulakan terapi Xolair. Biasanya beberapa minggu diperlukan sebelum terdapat kesan penuh.

### ***- Jika terlupa menggunakan***

Jika anda terlepas janji temu untuk menerima suntikan Xolair, hubungi doktor anda dan dapatkan suntikan tersebut sebaik-baik sahaja diingati. Jika anda terlupa mengambil dos Xolair, suntik dos tersebut sebaik-baik sahaja anda ingat. Kemudian berbincang dengan doktor anda tentang waktu untuk menyuntik dos seterusnya.

### ***- Jika mengambil berlebihan (terlebih dos)***

Jika anda tersilap guna lebih banyak Xolair daripada yang dipreskripsikan, sila hubungi doktor anda untuk nasihat selanjutnya.

### **Semasa menggunakan Xolair**

#### ***- Perkara yang perlu dilakukan***

#### **Cara Xolair digunakan**

Xolair digunakan sebagai suntikan di bawah kulit anda (dikenali sebagai suntikan subkutaneus).

#### **Menyuntik Xolair**

- Anda dan doktor anda akan memutuskan sama ada anda harus menyuntik Xolair sendiri. 3 dos pertama harus diberikan oleh atau menurut penyeliaan ahli penjagaan kesihatan profesional (lihat Bahagian 2).
  - Anda perlu dilatih dengan betul tentang cara menyuntik ubat sebelum menyuntik diri anda.
  - Penjaga (sebagai contoh ibu atau bapa) juga boleh memberikan suntikan Xolair anda selepas beliau menerima latihan yang betul.
- Bagi arahan terperinci tentang cara menyuntik Xolair, lihat “Arahan menggunakan picagari pra-isi Xolair” di penghujung risalah ini.

## **Latihan untuk mengenal pasti tindak balas alergi serius**

Anda juga tidak boleh menyuntik Xolair sendiri sebelum anda dilatih oleh doktor atau jururawat anda tentang:

- cara mengenal pasti tanda awal dan gejala bagi tindak balas alergi serius.
- langkah yang perlu diambil jika tanda berlaku.

Bagi maklumat lanjut tentang tanda awal dan gejala bagi tindak balas alergi serius, lihat bahagian Kesan sampingan.

### **-Perkara yang anda tidak boleh lakukan**

Anda tidak harus menggunakan Xolair untuk mencegah atau merawat masalah jenis alergi yang lain:

- tindak balas alergi tiba-tiba
- *sindrom hiperimmunoglobulin E* (gangguan keimmunokurangan keturunan)
- *aspergilosis* (penyakit paru-paru berkaitan kulat)
- alergi makanan, ruam kulit alergi atau demam alergi.

Anda tidak harus menggunakan Xolair untuk merawat gejala asma akut, seperti serangan asma tiba-tiba. Anda akan diberikan ubat berasingan untuk ini.

### **- Perkara yang perlu diberi perhatian**

#### **Jika anda berhenti menggunakan Xolair**

Menggendalakan atau menghentikan rawatan dengan Xolair mungkin menyebabkan gejala anda berulang. Jika anda mempunyai sebarang pertanyaan lanjut tentang penggunaan Xolair, tanya kepada doktor, ahli farmasi atau penyedia penjagaan kesihatan.

#### **Kesan sampingan**

Sebagaimana dengan semua ubat, pesakit yang dirawat dengan Xolair mungkin mengalami kesan sampingan, namun bukan semua orang mengalami kesan sampingan tersebut.

#### **Sesetengah kesan sampingan mungkin serius**

**Dapatkan bantuan perubatan dengan segera jika anda menyedari sebarang tanda kesan sampingan berikut:**

**Jarang:** mungkin dialami oleh sehingga 1 dalam setiap 1,000 orang Xolair mengandungi protein dan sebagaimana dengan mana-mana protein, tindak balas alergi setempat atau sistemik

mungkin berlaku. Tindak balas alergi teruk yang tiba-tiba jarang dilaporkan. Jika anda menyedari tanda-tanda alergi secara tiba-tiba seperti ruam, rasa gatal atau geligata pada kulit, bengkak pada muka, bibir, lidah, larinks (peti suara), salur udara atau bahagian badan yang lain, denyutan jantung yang pantas, pening dan pening lalat, sesak nafas, semput atau kesukaran bernafas, maklumkan kepada doktor atau jururawat anda dengan segera.

#### **Tidak diketahui:** *kekerapan tidak dapat dianggar daripada data yang tersedia*

- Kiraan platelet darah rendah dengan gejala seperti perdarahan atau lebih mudah lebam berbanding normal (tanda bagi “trombositopenia”).
- Kemunculan serentak bagi beberapa gejala berikut: Rasa sakit, rasa kebas atau kesemutan pada lengan dan kaki, gumpalan atau tompok timbul pada kulit, kelemahan dan keletihan, hilang selera makan dan penurunan berat badan (tanda bagi “sindrom Churg-Strauss”).
- Kemunculan bersama bagi beberapa gejala berikut: Sakit sendi, kekejangan, ruam, demam, nodus limfa yang bengkak/besar (tanda bagi penyakit serum). Apabila ia berlaku, ini biasanya antara satu hingga lima hari selepas suntikan.

#### **Kesan sampingan lain yang mungkin berlaku**

Kesan sampingan lain termasuk yang disenaraikan di bawah. Jika kesan sampingan ini menjadi lebih teruk, sila beritahu doktor anda, ahli farmasi atau penyedia penjagaan kesihatan.

**Sangat biasa:** *mungkin dialami oleh lebih daripada 1 dalam 10 orang*

- demam (pada kanak-kanak)

**Biasa:** *mungkin dialami oleh sehingga 1 dalam setiap 10 orang*

- tindak balas di tempat suntikan termasuk rasa sakit, bengkak, rasa gatal dan kemerahan
- sakit pada bahagian atas abdomen
- sakit kepala (sangat biasa pada kanak-kanak)
- rasa pening
- sakit tekak dan hidung tersumbat (nasofaringitis)
- rasa tekanan atau sakit pada pipi dan dahi (sinusitis dan sakit kepala sinus)

- jangkitan saluran pernafasan atas, seperti keradangan farinks dan demam selesema
- rasa terbakar atau sakit apabila membuang air kecil dan perlu membuang air kecil secara kerap (kemungkinan gejala bagi jangkitan saluran kencing)
- sakit pada anggota bahagian atas atau bawah (lengan dan/atau kaki)
- sakit pada otot dan/atau tulang dan/atau sendi (kesakitan rangka otot, mialgia, artralgia)

**Tidak biasa:** *mungkin dialami oleh sehingga 1 dalam setiap 100 orang*

- rasa mengantuk atau letih
- kesemutan atau rasa kebas pada tangan atau kaki
- pengsan, hipotensi postural (tekanan darah rendah semasa duduk atau berdiri), kemerahan
- sakit tekak, batuk, masalah pernafasan akut
- loya, cirit-birit, ketakcernaan
- rasa gatal, geligata, ruam, peningkatan kepekaan kulit terhadap matahari
- peningkatan berat badan
- gejala seperti flu
- lengan bengkak

**Jarang:** *mungkin dialami oleh sehingga 1 dalam setiap 1000 orang*

- jangkitan parasit

**Tidak diketahui:** *kekerapan tidak dapat dianggar daripada data yang tersedia*

- sendi bengkak
  - keguguran rambut
- Jika anda menyedari sebarang kesan sampingan lain yang tidak dinyatakan dalam risalah ini, sila maklumkan kepada doktor, ahli farmasi atau penyedia penjagaan kesihatan anda.

Anda boleh melaporkan sebarang kesan sampingan atau kesan advers ubat kepada Pusat Pemantauan Kesan Advers Ubat Kebangsaan melalui laman web [npra.gov.my](http://npra.gov.my) [Consumers→Reporting Side Effects to Medicines (ConSERF) or Vaccines (AEFI)].

#### **Cara penyimpanan dan pelupusan Xolair**

##### **- Penyimpanan**

- Jangan gunakan selepas tarikh luput yang ditunjukkan pada kotak
- Simpan pada 2°C–8°C (di dalam peti sejuk). Jangan beku. Simpan di dalam bungkusan asal untuk melindungi daripada cahaya.
- Jauhkan daripada pandangan dan jangkauan kanak-kanak.

- Pelupusan

Bertanya kepada ahli farmasi anda tentang cara melupuskan ubat yang anda tidak lagi gunakan.

**Maklumat Lanjut**

- Rupa dan warna produk

**Larutan untuk suntikan di dalam picagari pra-isi**

Xolair 75 mg disediakan sebagai larutan jernih hingga sedikit berwarna-warni seperti opal, tidak berwarna hingga kekuningan pucat untuk suntikan di dalam picagari pra-isi. Setiap picagari pra-isi 0.5 mL mengandungi 75 mg omalizumab.

Xolair 150 mg disediakan sebagai larutan jernih hingga sedikit berwarna-warni seperti opal, tidak berwarna hingga kekuningan pucat untuk suntikan di dalam picagari pra-isi. Setiap picagari pra-isi 1 mL mengandungi 150 mg omalizumab.

Xolair 300 mg disediakan sebagai larutan jernih hingga sedikit berwarna-warni

seperti opal, tidak berwarna hingga kekuningan pucat untuk suntikan di dalam picagari pra-isi. Setiap picagari pra-isi 2 mL mengandungi 300 mg omalizumab.

Xolair tersedia di dalam bungkusan dengan 1 picagari pra-isi yang mengandungi sama ada 0.5 mL (75 mg), 1 mL (150 mg) atau 2mL (300mg) larutan untuk suntikan.

Maklumat ini mungkin berbeza di sesetengah negara.

- Bahan-bahan kandungan

- **Bahan aktif** Xolair ialah omalizumab
- **Ramuan lain** ialah: L-arginina hidroklorida monohidrat, L-histidina hidroklorida, L-histidina, polisorbitat 20, air untuk suntikan (bagi penutup jarum picagari pra-isi Xolair, lihat Bahagian 3 dan 13 untuk maklumat lanjut tentang lateks).

Maklumat ini mungkin berbeza di sesetengah negara

- Nombor MAL:

Xolair 75mg/0.5ml Solution for Injection in Pre-filled Syringe:  
MALXXXXXXXXXARZ

Xolair 150mg/ml Solution for Injection in Pre-filled Syringe:  
MALXXXXXXXXXARZ

Xolair 300mg/2ml Solution for Injection in Pre-filled Syringe:  
MALXXXXXXXXXARZ

**Pengilang**

Novartis Pharma Stein AG  
Schaffhauserstrasse  
4332 Stein  
Switzerland

**Pemegang Pendaftaran Produk**

Novartis Corporation (Malaysia) Sdn. Bhd.  
Level 18, Imazium,  
No. 8, Jalan SS21/37, Damansara  
Uptown,  
47400 Petaling Jaya.

**Tarikh kemas kini RiMUP**

10 Jan 2025 (Maklumat dikeluarkan pada 29 Jun 2023)

**Nombor Siri**

NPRA (R3)24/71

## Arahan untuk Penggunaan

### Larutan Xolair untuk suntikan di dalam picagari pra-isi (Suntikan pra-isi dengan jarum pancang 27-tolak)

"Arahan Penggunaan" ini mengandungi maklumat tentang cara menyuntik Xolair.

Jika doktor anda memutuskan bahawa anda atau penjaga anda mungkin boleh memberikan suntikan Xolair anda di rumah, pastikan doktor atau jururawat anda menunjukkan kepada anda atau penjaga anda cara menyediakan dan menyuntik dengan picagari pra-isi Xolair sebelum anda menggunakannya untuk kali pertama.

Kanak-kanak di bawah umur 12 tahun tidak diharapkan menyuntik Xolair sendiri, namun, jika dianggap sesuai oleh doktor mereka, penjaga boleh memberi mereka suntikan Xolair selepas latihan sewajarnya.

Pastikan anda membaca dan memahami "Arahan Penggunaan" ini sebelum menyuntik dengan picagari pra-isi Xolair. Rujuk doktor anda jika anda mempunyai sebarang soalan.

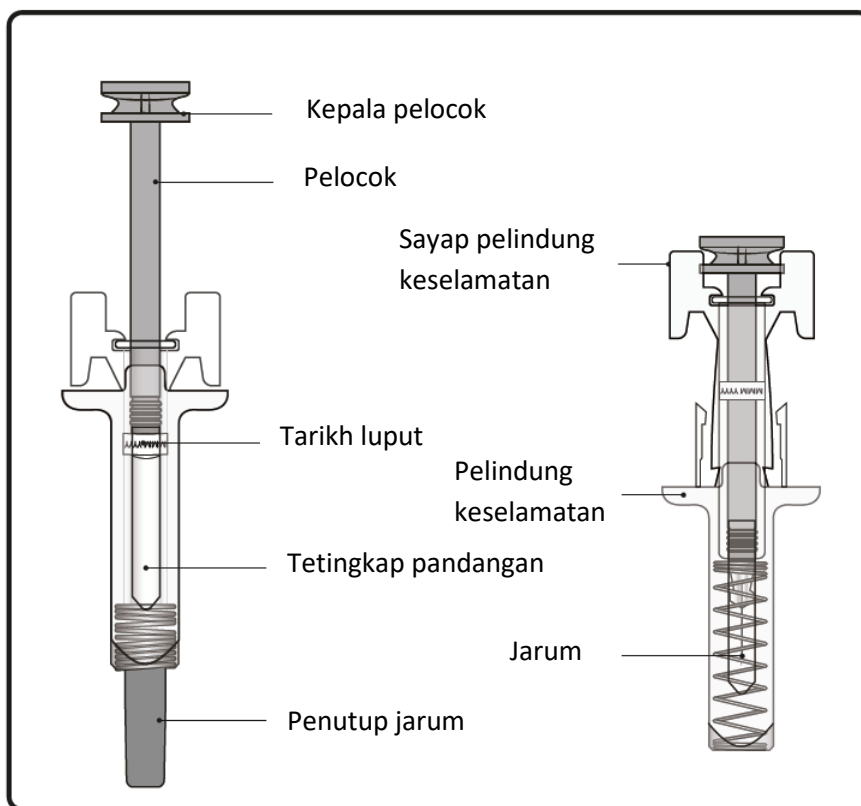

### Maklumat penting yang perlu anda ketahui sebelum menyuntik Xolair

- Xolair adalah untuk suntikan subkutaneus sahaja (suntik terus ke lapisan lemak di bawah kulit).
- **Jangan** gunakan picagari pra-isi jika kedap pada kotak luar atau kedap pada dulang plastik telah pecah.
- **Jangan** gunakan picagari pra-isi sekiranya ia terjatuh ke permukaan yang keras atau terjatuh selepas menanggalkan penutup jarum.
- **Jangan** suntik jika picagari pra-isi telah disimpan di luar peti sejuk selama lebih daripada 48 jam. Buang (lihat Langkah 12) dan gunakan picagari pra-isi baru untuk suntikan anda.
- Picagari pra-isi mempunyai pelindung keselamatan yang akan diaktifkan untuk menutup jarum selepas suntikan selesai. Pelindung keselamatan akan membantu mengelakkan kecederaan akibat tertusuk jarum kepada sesiapa sahaja yang mengendalikan picagari pra-isi selepas suntikan.
- **Jangan** cuba menggunakan semula atau memisahkan picagari pra-isi.

- **Jangan** tarik pelocok.

### Penyimpanan Xolair

- Simpan di dalam peti sejuk (2°C hingga 8°C). Karton yang mengandungi picagari pra-isi boleh disimpan selama 48 jam pada suhu bilik (25°C) sebelum digunakan. Ia boleh diletakkan semula di dalam peti sejuk jika perlu.
- **Jangan** bekukan.
- Simpan picagari pra-isi di dalam karton asal sehingga sedia untuk digunakan untuk melindungi daripada cahaya.
- Jauhkan picagari pra-isi ini daripada pandangan dan jangkauan kanak-kanak.

### Jadual Dos











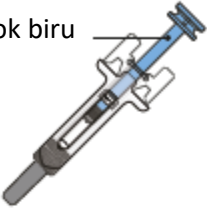

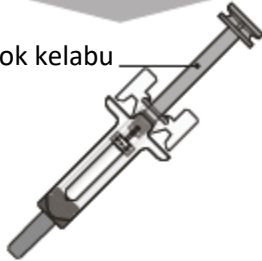









Picagari pra-isi Xolair boleh didapati dalam 3 kekuatan dos (satu picagari pra-isi dalam setiap karton). Arahan ini digunakan untuk semua 3 kekuatan dos.

Bergantung pada dos yang ditetapkan kepada anda oleh doktor anda, anda mungkin perlu memilih satu atau lebih picagari pra-isi, dan suntik kandungan kesemuanya untuk menyampaikan dos penuh anda. Jadual Dos di bawah menunjukkan gabungan picagari pra-isi yang diperlukan untuk menyampaikan dos penuh anda.



**Penting:** Jika dos adalah untuk kanak-kanak di bawah umur 12 tahun, disyorkan untuk menggunakan picagari pra-isi yang berwarna biru (75 mg) dan ungu (150 mg) sahaja. Rujuk Jadual Dos di bawah untuk gabungan picagari pra-isi yang disyorkan untuk kanak-kanak di bawah umur 12 tahun.

Hubungi doktor anda jika anda mempunyai soalan mengenai Jadual Dos.

Xolair 75 mg picagari pra-isi dengan pelocok biru		Xolair 150 mg picagari pra-isi dengan pelocok ungu		Xolair 300 mg picagari pra-isi dengan pelocok kelabu	
Pelocok biru 		Pelocok ungu 		Pelocok kelabu 	
DOS	Picagari pra-isi diperlukan untuk dos	Biru 75 mg	Ungu 150 mg	Kelabu 300 mg	
75 mg	1 biru				
150 mg	1 ungu				
225 mg	1 biru + 1 ungu				
300 mg (12 tahun dan ke atas)	1 kelabu				
300 mg (kanak-kanak dibawah 12 tahun)	2 ungu				
375 mg (12 tahun dan ke atas)	1 biru + 1 kelabu				
375 mg (kanak-kanak dibawah 12 tahun)	1 biru + 2 ungu				
450 mg (12 tahun dan ke atas)	1 ungu + 1 kelabu				
450 mg (kanak-kanak dibawah 12 tahun)	3 ungu				
525 mg (12 tahun dan ke atas)	1 biru + 1 ungu + 1 kelabu				
525 mg (kanak-kanak dibawah 12 tahun)	1 biru + 3 ungu				
600 mg (12 tahun dan ke atas)	2 kelabu				
600 mg (kanak-kanak dibawah 12 tahun)	4 ungu				

## Bersedia untuk menyuntik Xolair

### Langkah 1. Bawa ke suhu bilik

Keluarkan karton yang mengandungi picagari pra-isi dari peti sejuk **dan biarkan ia tanpa dibuka supaya ia mencapai suhu bilik (minimum 30 minit).**

Nota: Jika anda memerlukan lebih daripada satu picagari pra-isi (satu picagari pra-isi setiap karton) untuk menyampaikan dos penuh anda (lihat Jadual Dos), keluarkan semua karton dari peti sejuk pada masa yang sama.

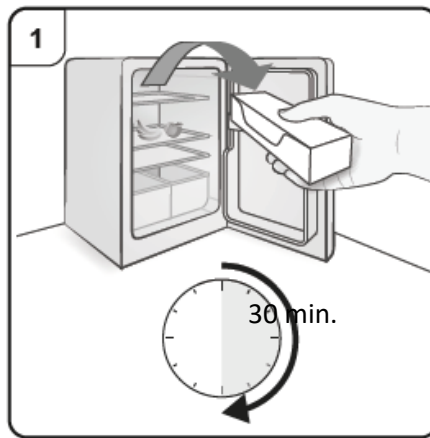

### Langkah 2. Kumpul bekalan

Anda memerlukan bekalan berikut (tidak termasuk dalam karton):

- Pengesat alkohol
- Bebola kapas atau pad kain kasa
- Bekas pelupusan benda tajam
- Plaster pelekat

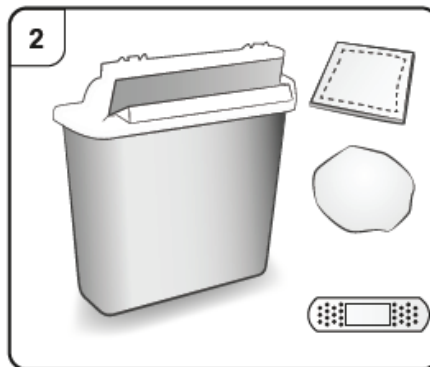

### Langkah 3. Mengeluarkan

Buka dulang plastik dengan mengupas penutupnya. Keluarkan picagari pra-isi dengan memegangnya di tengah seperti yang ditunjukkan.

**Jangan** tanggalkan penutup jarum sehingga anda bersedia untuk menyuntik.

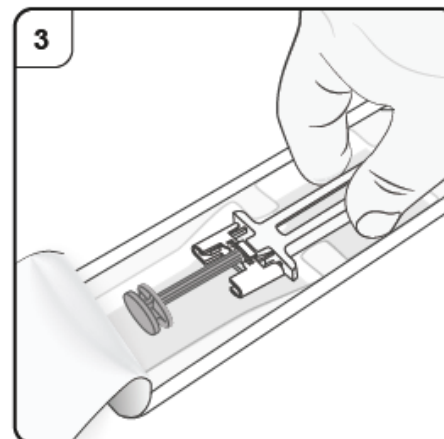

#### Langkah 4. Periksa picagari pra-isi

Lihat melalui tetingskap pandangan picagari pra-isi.

Cecair di dalamnya seharusnya jernih hingga sedikit keruh. Warnanya mungkin berbeza-beza dari tidak berwarna kepada kuning kecoklat-coklatan pucat. Anda mungkin melihat gelembung udara dalam cecair, yang merupakan perkara biasa. Jangan cuba mengeluarkan udara.

- **Jangan** gunakan picagari pra-isi jika cecair mengandungi zarah, atau jika cecair kelihatan amat keruh atau jelas sekali berwarna coklat.
- **Jangan** gunakan picagari pra-isi jika ia kelihatan rosak atau jika ia telah bocor.
- **Jangan** gunakan picagari pra-isi selepas tarikh luput (EXP), yang dicetak pada label picagari pra-isi dan karton.

Dalam semua kes ini, hubungi doktor, jururawat atau ahli farmasi anda.

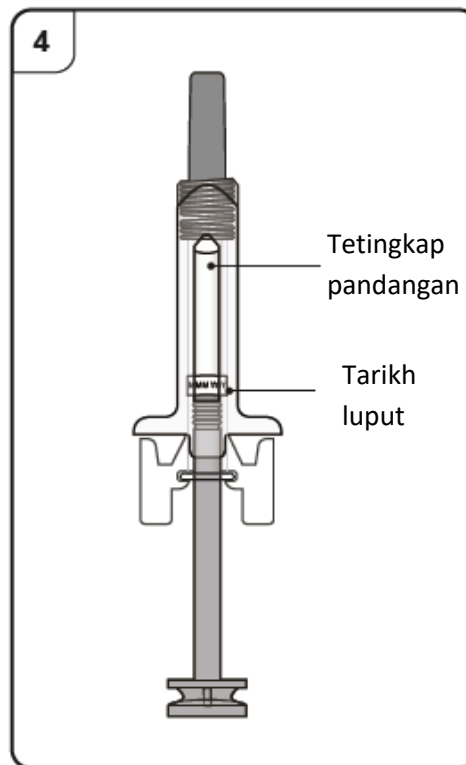

#### Langkah 5. Pilih tempat suntikan

Anda harus menyuntik ke bahagian depan paha atau bahagian bawah perut tetapi bukan kawasan 5 cm di sekeliling pusat.

**Jangan** suntik ke bahagian kulit yang lembut, lebam, merah, bersisik atau keras atau ke bahagian yang mempunyai parut atau tanda regangan.

Nota: Jika anda memerlukan lebih daripada satu picagari pra-isi untuk menyampaikan dos penuh anda, pastikan suntikan anda berada pada jarak sekurang-kurangnya 2 cm.

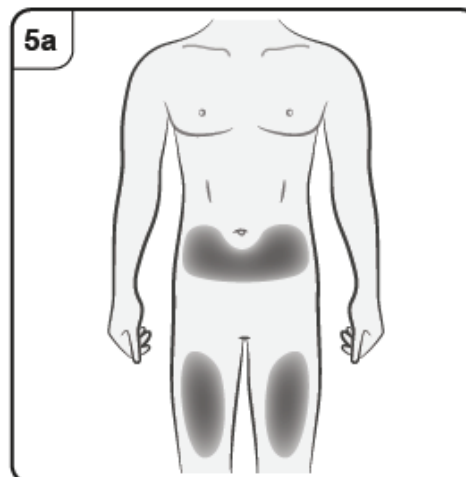

Jika penjaga, doktor atau jururawat anda memberi suntikan kepada anda, mereka juga boleh suntik ke bahagian atas luar lengan.

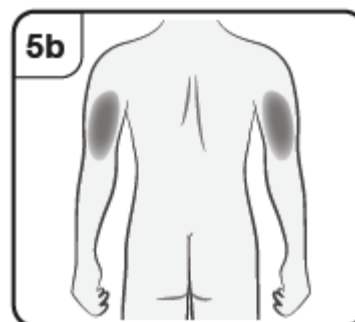

## Menyuntik dengan Xolair

### Langkah 6. Bersihkan tempat suntikan

Bersihkan tangan anda.

Bersihkan tempat suntikan yang dipilih dengan pengesat alkohol. Biarkan ia kering sebelum disuntik.

**Jangan** sentuh atau hembus pada kulit yang telah dibersihkan sebelum menyuntik.

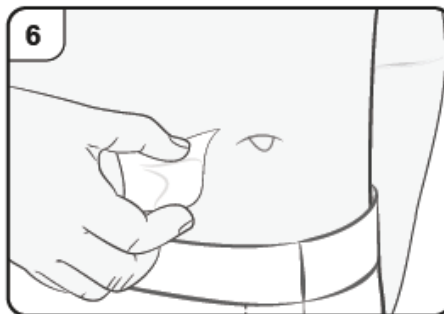

### Langkah 7. Tanggalkan penutup jarum

Tarik lurus dengan kuat untuk menanggalkan penutup jarum dari picagari pra-isi. Anda mungkin melihat setitik cecair di hujung jarum. Ini adalah biasa.

**Jangan** letak semula penutup jarum.

Buangkan penutup jarum.

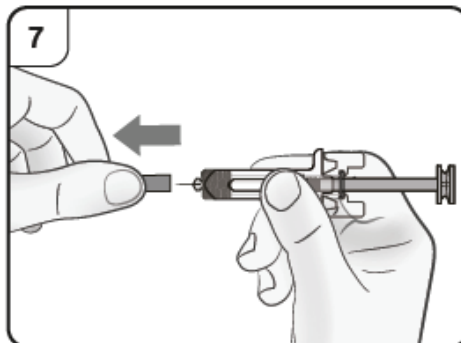

### Langkah 8. Masukkan jarum

Cubit perlahan-lahan kulit di tempat suntikan dan tahan cubitan sepanjang suntikan. Dengan sebelah tangan lagi masukkan jarum ke dalam kulit pada sudut kira-kira 45 darjah seperti yang ditunjukkan.

**Jangan** tekan pelocok semasa memasukkan jarum.

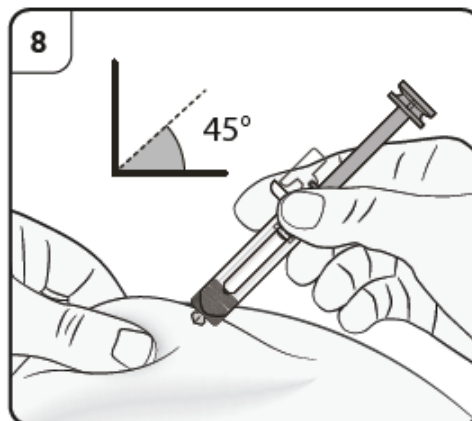

### Langkah 9. Mulakan suntikan

Teruskan cubit kulit. Tekan pelocok perlahan-lahan **sejauh yang boleh**. Ini akan memastikan dos penuh disuntik.

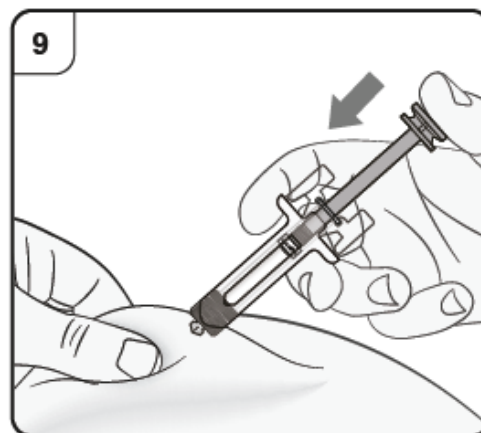

### Langkah 10. Suntikan lengkap

Sahkan bahawa kepala pelocok berada di antara sayap pelindung keselamatan seperti yang ditunjukkan. Ini akan memastikan bahawa pelindung keselamatan telah diaktifkan dan akan menutup jarum selepas suntikan selesai.

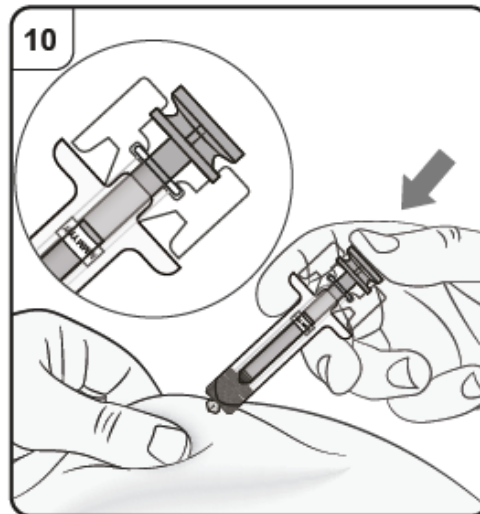

### Langkah 11. Lepaskan pelocok

Kekalkan picagari pra-isi di tempat suntikan, lepaskan pelocok perlahan-lahan sehingga jarum ditutup oleh pelindung keselamatan. Keluarkan picagari pra-isi dari tempat suntikan dan lepaskan cubitan.

Mungkin terdapat sedikit darah di tempat suntikan. Anda boleh menekan bebola kapas atau pad kain kasa di atas tempat suntikan sehingga sebarang pendarahan berhenti. **Jangan** gosok tempat suntikan. Jika perlu, tutup tempat suntikan dengan plaster pelekat kecil.

Nota: Jika anda memerlukan lebih daripada satu picagari pra-isi untuk menyampaikan dos penuh anda, buang picagari pra-isi terpakai seperti yang diterangkan dalam Langkah 12.

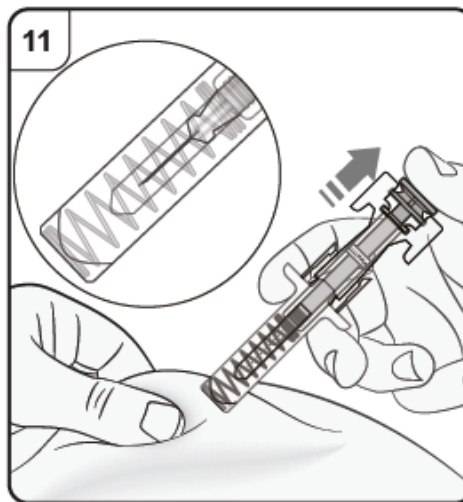

Ulangi Langkah 2 hingga Langkah 12 sekali lagi untuk semua picagari pra-isi yang diperlukan untuk menyampaikan dos penuh anda.

Lakukan suntikan dengan segera satu demi satu.

Pastikan jarak suntikan sekurang-kurangnya 2 cm.

### Selepas suntikan

#### Langkah 12. Pelupusan picagari pra-isi

Masukkan picagari pra-isi ke dalam bekas pelupusan benda tajam (iaitu bekas tahan tusukan boleh tutup, atau serupa) sebaik sahaja digunakan.

**Jangan** buang picagari pra-isi ke dalam sampah isi rumah.

**Jangan** cuba meletakkan penutup jarum kembali ke picagari.

Sila rujuk doktor atau ahli farmasi anda tentang cara pelupusan yang betul bagi bekas pelupusan benda tajam. Mungkin terdapat peraturan tempatan untuk pelupusan.

